

KÜHLSTOFFTEMPERATURREGLER MIT DEHNSTOFFARBEITSELEMENTEN-SCHWINGE SCHNITTZEICHNUNG

Typ 2: Kühlstofftemperaturregler mit Dehnstoffarbeitselementen-Schwinge

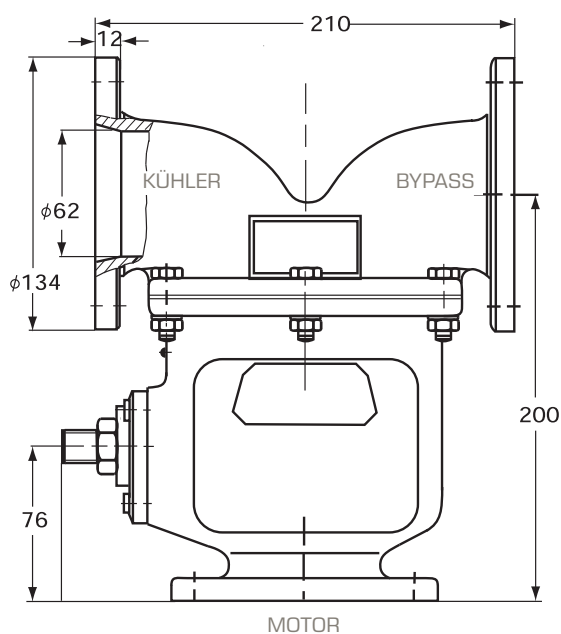

Typ X3.250.*)1.000, Seitenansicht

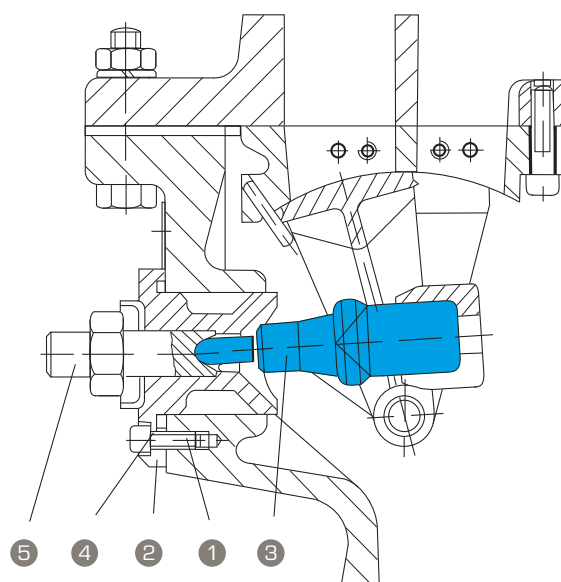

Typ X3.250.*)1.000, mit Dehnstoffarbeitselementen-Schwinge

- | | |
|---------------------------|---------------------------|
| 1 Zylinderschraube | 4 O-Ring |
| 2 Deckel | 5 manuelle Notverstellung |
| 3 Dehnstoffarbeitselement | |